

DYMO[®]

LabelWriter[®] 550

LabelWriter[®] 550 Turbo

LabelWriter[®] 5XL

Quick Start Guide

Guide de démarrage rapide

Erst Schritte

Beknopte handleiding

Copyright

© 2021 Newell Office Brands. All rights reserved.

No part of this document may be reproduced or transmitted in any form or by any means, or translated into another language without the prior written consent of Newell Office Brands.

Trademarks

DYMO and LabelWriter are registered marks in the United States and other countries. All other trademarks are the property of their respective holders.

Hereby, NWL Belgium Services b.v.b.a. declares that the radio equipment type LabelWriter 550, LabelWriter 550 Turbo, LabelWriter 5XL are in compliance with Directive 2014/53/EU.

Step 2. Connecting the Power

Use only the DYMO power adapter included with the printer.

To connect the power

- 1 Plug the power cord into the power adapter.
- 2 Plug the power adapter into the power connector on the back of the printer.
- 3 Plug the other end of the power cord into a power outlet.

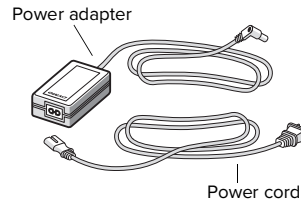

Step 3. Connecting to your Computer

STOP Do not connect the printer to your computer until after the software installation is complete.

To connect using USB

- 1 Plug the USB cable into the USB port.
- 2 Press  to turn on the power.
- 3 After the software is completely installed, connect the other end of the USB cable into an available USB port on your computer.

macOS If the printer is not in the printer list when the installation is complete, refer to the macOS instructions on how to add it.

To connect using a wired LAN (LabelWriter 550 Turbo and 5XL models)

- 1 Plug the LAN cable into the LAN port on the back of the printer.
- 2 Plug the other end of the cable into an active LAN port on your network.
- 3 Press  to turn on the power.

The printer's LAN communications settings can be changed on the Printer Status page in DYMO Connect for Desktop.

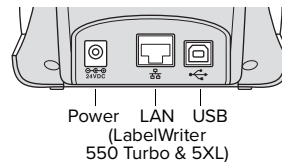

Step 4. Loading Labels

The printer works only with authentic DYMO LW labels. Authentic DYMO LW labels support Label Recognition, which allows DYMO software to receive information about the labels, such as which size label is in your printer and how many labels remain on the roll.

To load a label roll

- 1 Lift to open the top cover.
- 2 Place the label roll on the spindle so that the labels feed from underneath and the left edge of the label roll is firmly against the side of the spool (A).
- 3 Press the spool guide (B) tightly against the side of the label roll, leaving **no gap** between the roll and the spool.
- 4 Insert the label spool into the slots (C) in the base of the printer with the labels extending from **underneath** the roll.
- 5 Align the left edge of the label with the left edge of the label feed slot (D) and insert the label into the slot.
- 6 Press the  form feed button to advance the label into position.
- 7 Slide the label guide (E) against the right edge of the labels.

IMPORTANT! In order for the labels to feed properly during printing:

- Make sure the power is turned on.
- Insert the label with the left edge against the left edge of the label feed slot.
- Press the label spool guide flush against the label roll, leaving no gap.

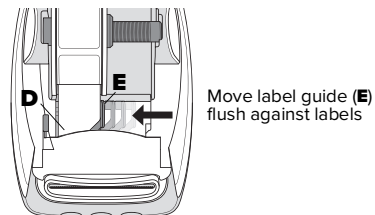
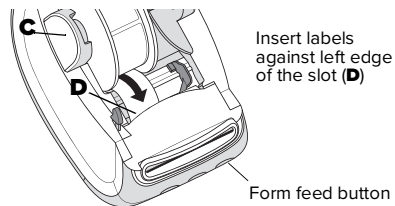
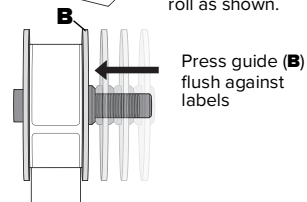

2-Year Warranty for Your DYMO Product

Your electronic DYMO product is sold with a 2 year warranty from the date of purchase against defects in material and workmanship. DYMO will repair or replace your product free of charge on the following conditions:

- 1 Products returned under this warranty must be accompanied by a description of the defect together with a copy of the product's proof of purchase and your full contact and delivery details: name, telephone, complete address – street, house number, postal code, city, country.
- 2 Products returned to DYMO must be adequately packaged. DYMO will accept no liability for goods lost or damaged in transit from the customer.
- 3 Products must have been used strictly in accordance with operating instructions supplied. DYMO will have no liability for defects caused by accident, misuse, alteration or neglect.
- 4 DYMO accepts no liability for any consequential loss, damage or expense of any kind resulting from the machines or accessories or the use thereof, save that liability for death or bodily injury caused by such products is not excluded.
- 5 DYMO label printers are designed for use only with DYMO-branded labels. This warranty does not cover any malfunction or damage caused by the use of third-party labels.
- 6 This warranty does not affect your statutory rights as a consumer.

Register for 2 + 1 year warranty

Register your new DYMO product and get 1-year additional warranty. As a registered user you also receive:

- Technical support from experts
- Helpful tips and tricks on the use of your product
- Special offers and new product announcements

Go to www.dymo.com/register

What to do if your product is defective?

DYMO offers you the following service options:

- **DYMO Website:** In most situations a visit to www.dymo.com will give you the right assistance. Under the Support tab, you will find information about your DYMO product, such as Frequently Asked Questions and solutions to known problems. The User Guide also gives you additional information.
- **DYMO Help Desk:** You can also contact the DYMO Help Desk where an associate will help you to determine the exact nature of the problem and advise you what to do next:

UK 20 3564 8354

Intl +44 203 564 8354

Guide de démarrage rapide

Ce guide de démarrage rapide fournit des informations sur les imprimantes d'étiquettes LabelWriter 550, 550 Turbo et 5XL.



Pour obtenir des informations complètes sur l'utilisation de votre imprimante, téléchargez le *Guide d'utilisation LabelWriter 550* depuis l'un des emplacements suivants :

- support.dymo.com
- Dans le menu **Aide** du logiciel
- En utilisant le code QR pour le télécharger sur votre appareil mobile

Enregistrez-vous sur www.dymo.com/register

La première fois où vous ouvrirez le logiciel, vous devrez enregistrer votre imprimante d'étiquettes. L'enregistrement garantit la réception des nouvelles et des mises à jour.

Au cours de la procédure d'enregistrement, vous devrez entrer le numéro de série de votre imprimante d'étiquettes. Le numéro de série se trouve au bas de l'imprimante.

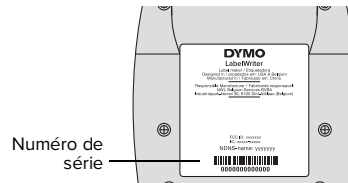

Étape 1. Installation du logiciel de bureau

STOP Branchez l'imprimante à votre ordinateur seulement une fois l'installation du logiciel terminée.

Téléchargez et installez la dernière version du logiciel DYMO Connect for Desktop sur support.dymo.com.

Le menu Aide permet d'afficher les informations suivantes :

- Aide en ligne
- Guide d'utilisation du logiciel
- Guide d'utilisation de l'imprimante *LabelWriter 550*

Étape 2. Raccordement à l'alimentation

Utilisez uniquement l'adaptateur secteur DYMO inclus avec l'imprimante.

Pour faire le raccord à l'alimentation

- 1 Branchez le cordon d'alimentation à l'adaptateur secteur.
- 2 Branchez l'adaptateur secteur au connecteur d'alimentation situé à l'arrière de l'imprimante.
- 3 Branchez l'autre extrémité du cordon d'alimentation dans une prise de courant.

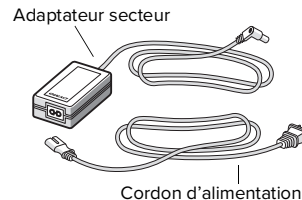

Étape 3. Raccordement à votre ordinateur

STOP Branchez l'imprimante à votre ordinateur seulement une fois l'installation du logiciel terminée.

Pour un raccordement USB

- 1 Branchez le câble USB dans le port USB.
- 2 Appuyez sur  pour mettre sous tension.
- 3 Une fois le logiciel installé, branchez l'autre extrémité du câble USB dans un port USB disponible sur votre ordinateur.

macOS Si l'imprimante n'apparaît pas dans la liste des imprimantes à l'issue de l'installation, consultez les instructions du macOS pour des explications sur comment l'ajouter.

Pour un raccordement à un LAN câblé (modèles LabelWriter 550 Turbo et 5XL)

- 1 Branchez le câble LAN dans le port LAN situé à l'arrière de l'imprimante.
- 2 Branchez l'autre extrémité du câble dans un port LAN actif sur votre réseau.
- 3 Appuyez sur  pour mettre sous tension.

Pour modifier les paramètres de communication LAN de l'imprimante, rendez-vous sur la page État de l'imprimante dans DYMO Connect for Desktop.

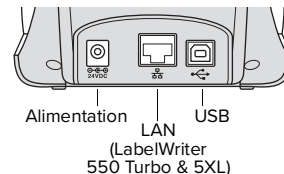

Étape 4. Chargement des étiquettes

L'imprimante ne fonctionne qu'avec des étiquettes DYMO LW authentiques. Les étiquettes DYMO LW authentiques assurent la reconnaissance, fonction qui permet au logiciel DYMO de recevoir des informations sur les étiquettes, par exemple la taille des étiquettes qui se trouvent dans votre imprimante et combien il reste d'étiquettes sur le rouleau.

Pour charger un rouleau d'étiquettes

- 1 Levez pour ouvrir le couvercle du haut.
- 2 Insérez le rouleau d'étiquettes dans l'axe de la bobine de sorte qu'il se déploie par le bas et que son côté gauche soit fermement appuyé contre le côté de la bobine **(A)**.
- 3 Appuyez fermement le guide de la bobine **(B)** contre le côté du rouleau d'étiquettes, **sans laisser d'espace** entre le rouleau et la bobine.
- 4 Insérez la bobine dans la fente **(C)** de la base pour que le rouleau se déroule par le bas.
- 5 Alignez le côté gauche de l'étiquette **(D)** sur celui de la fente d'alimentation, puis insérez l'étiquette dans la fente.
- 6 Appuyez sur le bouton d'avance papier  pour mettre l'étiquette en place.
- 7 Faites glisser le guide d'étiquette **(E)** contre le bord droit des étiquettes.

IMPORTANT ! Pour garantir une alimentation adéquate des étiquettes pendant l'impression :

- Assurez-vous que l'imprimante est sous tension.
- Insérez l'étiquette en alignant son côté gauche sur celui de la fente d'alimentation.
- Appuyez fermement le guide de la bobine d'étiquettes contre le rouleau d'étiquettes, sans laisser d'espace.

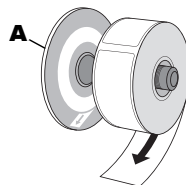

Alimenter les étiquettes par en dessous

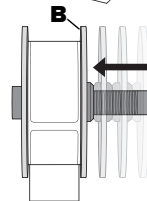

Appuyer le guide **(B)** contre les étiquettes

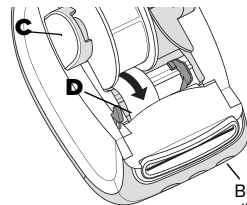

Introduire les étiquettes contre le bord gauche de la fente **(D)**

Bouton d'avance papier

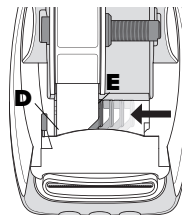

Pousser le guide d'étiquettes **(E)** contre les étiquettes

Garantie de 2 ans pour votre produit DYMO

Votre produit électronique DYMO est vendu avec une garantie contre défaut de matériel et de fabrication d'une durée de 2 ans à compter de la date d'achat. DYMO répare ou remplace votre produit gratuitement dans les conditions suivantes :

- 1 Les produits retournés dans le cadre de cette garantie doivent être accompagnés d'une description du problème, d'une copie de la preuve d'achat du produit, ainsi que de vos coordonnées et des détails de la livraison : nom, téléphone, adresse complète – rue, numéro, code postal, ville, pays.
- 2 Les produits retournés à DYMO doivent être correctement emballés. DYMO n'accepte aucune responsabilité pour les produits perdus ou endommagés après envoi par le client.
- 3 Les produits doivent être utilisés conformément aux instructions fournies. DYMO n'assume aucune responsabilité pour les problèmes résultant d'un accident, d'une mauvaise utilisation, d'une altération ou d'une négligence.
- 4 DYMO n'accepte aucune responsabilité pour tout dommage, perte ou dépense indirects, de quelque sorte que ce soit, résultant des machines, des accessoires ou de leur utilisation, à l'exception de la responsabilité en cas de décès ou de blessure corporelle provoqués par ces produits qui n'est pas exclue.
- 5 Les étiqueteuses DYMO sont conçues pour être utilisées uniquement avec des étiquettes de la marque DYMO. La présente garantie ne couvre pas les dysfonctionnements ni les dommages causés par l'utilisation d'étiquettes autres que celles de la marque DYMO.
- 6 La présente garantie n'affecte pas les droits légaux dont vous jouissez en tant que client.

Inscrivez-vous pour une garantie de 2 ans + 1 an

Enregistrez votre nouveau produit DYMO et bénéficiez d'une garantie supplémentaire d'un an. En tant qu'utilisateur inscrit, vous bénéficiez également des services suivants :

- Support technique fourni par des experts
- Conseils et astuces utiles sur l'utilisation du produit
- Offres spéciales et annonces de nouveaux produits

Rendez-vous sur www.dymo.com/register

Que faire si votre produit est défectueux ?

DYMO vous propose les options de service suivantes :

- **Site Web DYMO** : Dans la plupart des cas, le site www.dymo.com vous fournira l'assistance requise. Sous l'onglet Assistance, vous trouverez des informations sur votre produit DYMO, par exemple les questions fréquemment posées (FAQ) et les solutions aux problèmes courants. Le Guide d'utilisation fournit également des informations supplémentaires.
- **Service de dépannage DYMO** : Vous pouvez également contacter le service de dépannage DYMO. Un opérateur vous aidera à déterminer la nature exacte du problème et vous conseillera sur la marche à suivre :

FR 01 57 32 48 46

CH +41446545919

BE +32 - (0)2 / 700 74 53

Intl +44 203 564 8354

Erste Schritte

Diese Anleitung „Erste Schritte“ gilt für den LabelWriter 550, LabelWriter 550 Turbo und die 5XL-Etikettendrucker.



Vollständige Informationen zur Bedienung des Druckers sind in der *LabelWriter 550-Bedienungsanleitung* zu finden, die Sie wie folgt herunterladen können:

- support.dymo.com
- Über das Menü **Hilfe** in der Software
- Mit dem QR-Code zum Herunterladen auf Ihr Mobilgerät

Registrieren Sie Ihr Produkt unter www.dymo.com/register

Wenn Sie die Software zum ersten Mal öffnen, werden Sie gebeten, Ihr Produkt zu registrieren. Wenn Sie Ihr Produkt registrieren, werden Sie über Neuigkeiten und Aktualisierungen informiert.

Während des Registrierungsprozesses werden Sie aufgefordert, die Seriennummer des Etikettendruckers einzugeben. Diese finden Sie an der Unterseite des Geräts.

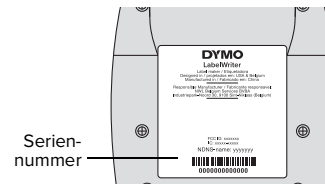

Schritt 1. Die Desktop-Software installieren

STOP Warten Sie mit dem Anschließen des Druckers an den Computer, bis die Softwareinstallation abgeschlossen ist.

Laden Sie auf support.dymo.com die neueste Version unserer DYMO Connect for Desktop-Etikettiersoftware herunter und installieren Sie sie.

Über das Menü „Hilfe“ haben Sie Zugriff auf Folgendes:

- Online-Hilfe
- Software-Bedienungsanleitung
- Bedienungsanleitung für Drucker der *Serie LabelWriter 550*

Schritt 2. Anschließen an die Stromversorgung

Verwenden Sie ausschließlich das mitgelieferte DYMO-Netzteil.

Anschließen des Geräts an die Stromversorgung

- 1 Schließen Sie das Netzkabel an das Netzteil an.
- 2 Schließen Sie das Netzteil an die Spannungsversorgungsbuchse an der Rückseite des Druckers an.
- 3 Stecken Sie das andere Ende des Netzkabels in eine Steckdose.

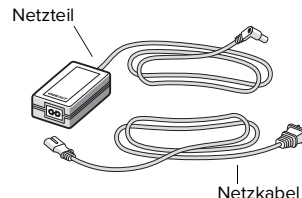

Schritt 3. Anschließen an den Computer

STOP Warten Sie mit dem Anschließen des Druckers an den Computer, bis die Softwareinstallation abgeschlossen ist.

Anschließen mit USB-Kabel

- 1 Stecken Sie den Stecker des USB-Kabels in den USB-Anschluss.
- 2 Drücken Sie , um das Gerät einzuschalten.
- 3 Wenn die Software vollständig installiert ist, schließen Sie das andere Ende des USB-Kabels an einen freien USB-Anschluss an Ihrem Computer an.

macOS Wenn der Drucker nach der Installation nicht in der Liste angezeigt wird, informieren Sie sich in der macOS-Anleitung, wie Sie den Drucker hinzufügen können.

Anschließen mit LAN-Kabel (LabelWriter 550 Turbo- und 5XL-Modelle)

- 1 Stecken Sie das LAN-Kabel in den LAN-Anschluss auf der Rückseite des Druckers.
- 2 Stecken Sie das andere Ende des Kabels in einen aktiven LAN-Anschluss Ihres Netzwerks.
- 3 Drücken Sie , um das Gerät einzuschalten.

Die LAN-Kommunikationseinstellungen des Druckers können auf der Seite „Druckerstatus“ in DYMO Connect for Desktop geändert werden.

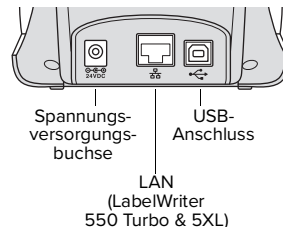

Schritt 4. Laden von Etiketten

Der Drucker funktioniert nur mit Original-DYMO LW-Etiketten. Original-DYMO LW-Etiketten unterstützen die Etikettenerkennung, mit der die DYMO-Software Informationen über die Etiketten abrufen kann. Dazu gehören die Größe der in den Drucker eingelegten Etiketten und wie viele Etiketten auf der Rolle verblieben sind.

Einlegen einer Etikettenrolle

- 1 Heben Sie die obere Abdeckung an, um sie zu öffnen.
- 2 Platzieren Sie die Etikettenrolle so auf der Spindel, dass die Etiketten von der Unterseite zugeführt werden und die linke Begrenzung der Etikettenrolle fest an der Seite der Spule anliegt (**A**).
- 3 Drücken Sie die Spindelführung (**B**) so weit an die Seite der Etikettenrolle, dass zwischen Rolle und Spindel **keine Lücke** bleibt.
- 4 Führen Sie die Etikettenspindel in die Zuführung (**C**), wobei die Etiketten unten von der Rolle absteigen sollten.
- 5 Richten Sie den linken Rand des Etiketts an der linken Begrenzung der Etikettenzuführung (**D**) aus, und führen Sie das Etikett in die Zuführung ein.
- 6 Drücken Sie die Vorschubtaste (▶), um das Etikett nach vorn in die richtige Position zu bewegen.
- 7 Schieben Sie die Etikettenführung (**E**) gegen die rechte Kante der Etiketten.

WICHTIG! Beachten Sie Folgendes, um eine ordnungsgemäße Etikettenzuführung während des Druckens zu gewährleisten:

- Vergewissern Sie sich, dass das Gerät eingeschaltet ist.
- Legen Sie das Etikett so ein, dass dessen linker Rand am linken Rand der Etikettenzuführung anliegt.
- Drücken Sie die Etikettenspindelführung an die Etikettenrolle, sodass keine Lücke bleibt.

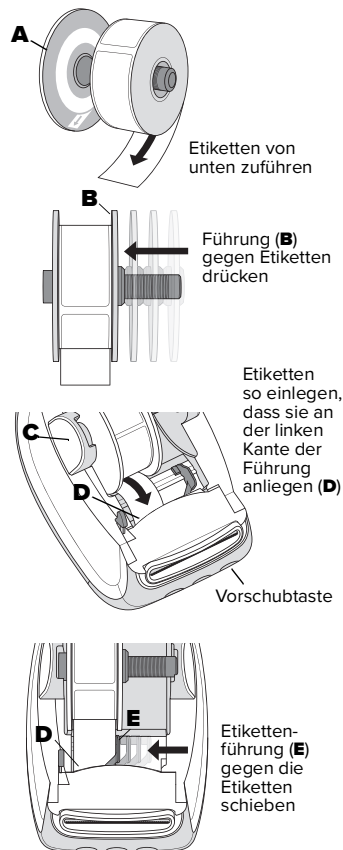

Gewährleistung von 2 Jahren für Ihr DYMO-Produkt

Wir gewährleisten, dass Ihr elektronisches DYMO-Produkt 2 Jahre ab dem Kaufdatum frei von Material- und Verarbeitungsfehlern ist. DYMO wird Ihr Produkt unter folgenden Bedingungen kostenlos reparieren oder ersetzen:

- 1 Für die unter dieser Gewährleistung zurückgegebenen Produkte muss eine Beschreibung der Defekte beigelegt werden, und zwar zusammen mit dem Kaufbeleg und den folgenden weiteren Angaben: Name, Telefonnummer und vollständige Adresse, d. h. Straße, Hausnummer, Postleitzahl, Ort und Land.
- 2 An DYMO zurückgegebene Produkte müssen ordnungsgemäß verpackt sein. DYMO übernimmt keine Haftung für Produkte, die während der vom Kunden vorgenommenen Rücksendung verloren gehen oder beschädigt werden.
- 3 Produkte müssen genau nach mitgelieferter Bedienungsanleitung verwendet worden sein. DYMO übernimmt keine Haftung für durch Unfall, falschem Gebrauch, Abänderung oder Fahrlässigkeit verursachte Defekte.
- 4 DYMO übernimmt auch keine Haftung für Folgeschäden, Schäden oder Kosten, die durch die Geräte oder deren Zubehör bzw. deren Verwendung entstanden sind. Die Haftung für Todesfälle oder Körperverletzungen aufgrund solcher Produkte ist jedoch nicht in den Haftungsausschluss mit einbezogen.
- 5 DYMO-Etikettendrucker sind nur für die Verwendung von DYMO-Originaletiketten vorgesehen. Diese Gewährleistung deckt keine Fehlfunktionen oder Beschädigungen ab, die durch die Verwendung von Etiketten anderer Hersteller verursacht wurden.
- 6 Diese Gewährleistung hat keinen Einfluss auf Ihre gesetzlichen Rechte als Verbraucher.

Verlängerte Gewährleistung für registrierte Produkte – 2 Jahre + 1 Jahr

Wenn Sie Ihr neues DYMO-Produkt registrieren lassen, wird die Gewährleistungsfrist um ein Jahr verlängert. Besitzer registrierter Produkte kommen außerdem in den Genuss der folgenden Vorteile:

- technische Unterstützung durch Experten
- hilfreiche Tipps und Tricks für die Verwendung Ihres Produkts
- Informationen zu besonderen Angeboten und neuen Produkten

Gehen Sie zu www.dymo.com/register

Wie sollte bei defektem Produkt vorgegangen werden?

DYMO bietet Ihnen folgende Serviceoptionen:

- **DYMO-Website:** In den meisten Fällen ist es für Sie am besten, uns über www.dymo.com zu kontaktieren. Im Bereich „Support“ finden Sie Informationen über Ihr DYMO-Produkt, wie Antworten auf häufig gestellte Fragen (FAQs) und Lösungen für bekannte Probleme. Auch die Bedienungsanleitung enthält eine Reihe zusätzlicher Informationen.
- **DYMO Help Desk:** Sie haben auch die Möglichkeit, den DYMO Help Desk zu kontaktieren, wo einer unserer Mitarbeiter die genaue Ursache des Problems ermitteln und Ihnen dann sagen wird, was der nächste Schritt sein sollte:

DE	069 999 91 53 54	AU	01 206 09 19 19
CH	+41446545919	Intl	+44 203 564 8354

Beknopte handleiding

In deze beknopte handleiding vindt u informatie over de LabelWriter 550, 550 Turbo en de 5XL-labelprinters.



Voor complete informatie over het gebruik van de printer, kunt u de *LabelWriter 550-gebruikershandleiding* downloaden vanaf een van de volgende locaties:

- support.dymo.com
- Vanaf het **Help**-menu in de software
- Met behulp van de QR-code kunt u het naar uw mobiele apparaat downloaden

Registreren op www.dymo.com/register

De eerste keer dat u de software opent, wordt u gevraagd om het product te registreren. Door uw labelprinter te registreren weet u zeker dat u alle nieuws en updates krijgt.

Tijdens het registratieproces wordt u gevraagd om het serienummer van uw labelprinter in te voeren. U kunt het serienummer vinden aan de onderkant van de labelprinter.

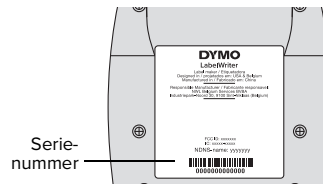

Stap 1. Installeren van de Desktop Software

STOP Wacht totdat de installatie van de software is voltooid voordat u de labelprinter op uw computer aansluit.

Download en installeer de laatste labelingssoftwareversie van DYMO Connect voor desktop vanaf support.dymo.com.

Vanuit het Help-menu kunt u het volgende weergeven:

- Online hulp
- Gebruikershandleiding software
- Gebruikershandleiding *LabelWriter-printer 550-serie*

Stap 2. De voeding aansluiten

Gebruik uitsluitend de DYMO-stroomadapter die met de printer is meegeleverd.

De voeding aansluiten

- 1 Steek de stekker van het snoer in de netspanningsadapter.
- 2 Steek de netspanningsadapter in de stroomaansluiting aan de achterkant van de printer.
- 3 Steek de andere stekker van de netspanningsadapter in een stopcontact.

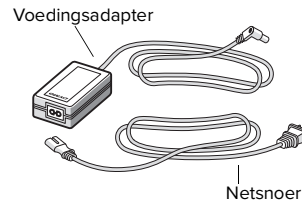

Stap 3. Verbinding maken met uw computer

STOP Wacht totdat de installatie van de software is voltooid voordat u de labelprinter op uw computer aansluit.

Verbinden via USB

- 1 Sluit de USB-kabel aan op de USB-poort.
- 2 Druk op  om de stroom in te schakelen.
- 3 Wanneer de software volledig is geïnstalleerd, sluit u het andere uiteinde van de USB-kabel aan op een vrije poort op een computer.

macOS Als de printer niet in de printerlijst staat na installatie, raadpleegt u het macOS voor instructies over hoe u het kunt toevoegen.

Verbinding maken via een bekabeld LAN (voor de modellen LabelWriter 550 Turbo en 5XL)

- 1 Sluit de LAN-kabel aan op de LAN-poort aan de achterkant van de printer.
- 2 Sluit het andere uiteinde van de kabel aan op een actieve-poort op het netwerk.
- 3 Druk op  om de stroom in te schakelen.

U kunt de instellingen voor de LAN-communicatie met de printer wijzigen op de pagina Printerstatus in DYMO Connect voor desktop.

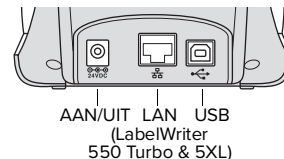

Stap 4. Labels laden

De printer werkt alleen met originele DYMO LW-labels. Originele DYMO LW-labels ondersteunen labelherkenning. De DYMO-software ontvangt informatie over deze labels, zoals de maat labels in de printer en hoeveel labels er nog op de rol zitten.

Een labelrol laden

- 1 Til de bovenklep op.
- 2 Plaats de labelrol op de klos zodat de labels onderlangs worden doorgevoerd en de linkerrand van de labelrol tegen de zijde van de klos drukt **(A)**.
- 3 Druk de spoelgeleider **(B)** stevig tegen de zijkant van de labelrol, **zonder tussenruimte** tussen de rol en de spoel.
- 4 Plaats de labelspoel zo in de sleuf **(C)** in de printerbasis dat de labels aan de onderzijde van de rol uitsteken.
- 5 Lijn de linkerrand van het label uit met de linkerrand van de sleuf voor labelinvoer **(D)** en plaats het label in de sleuf.
- 6 Druk op de  knop voor papierinvoer om het label op zijn plaats te brengen.
- 7 Schuif de labelgeleider **(E)** tegen de rechterraand van de labels aan.

BELANGRIJK! Doe het volgende om ervoor te zorgen dat de labels goed worden doorgevoerd:

- Controleer of de stroom ingeschakeld is.
- Plaats de linkerrand van het label tegen de linkerrand van de labelinvoersleuf.
- Druk de geleider van de labelspoel tegen de labelrol, zonder tussenruimte.

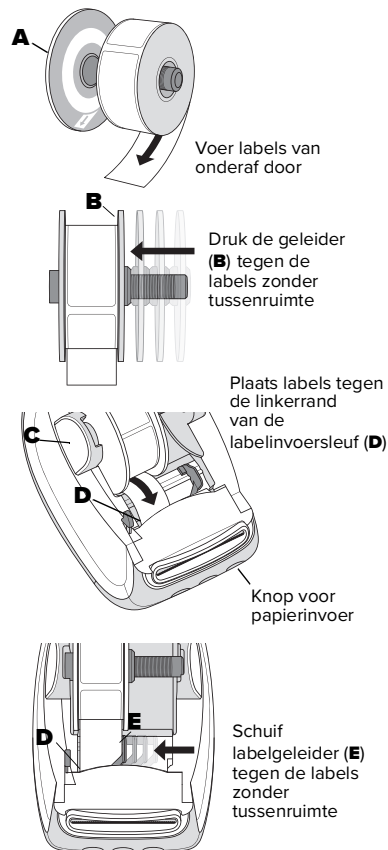

2 jaar garantie voor uw DYMO-product

U krijgt tot 2 jaar na de aankoopdatum garantie op defecten en vakmanschap van het elektronische DYMO-product. DYMO zal uw product in de volgende gevallen gratis repareren dan wel vervangen:

- 1 Bij producten die onder deze garantie worden geretourneerd moet u een beschrijving van het defect, een kopie van de aankoopbon van het product en uw volledige contactgegevens bijsluiten, te weten: naam, telefoonnummer, volledige adres (straatnaam + huisnummer, postcode, woonplaats en land).
- 2 Producten die aan DYMO worden geretourneerd, moeten goed worden verpakt. DYMO aanvaardt geen aansprakelijkheid voor goederen die tijdens het vervoer kwijt of beschadigd raken.
- 3 De producten moeten volgens de meegeleverde gebruiksaanwijzing zijn gebruikt. DYMO is niet aansprakelijk voor defecten als gevolg van ongelukken, onjuist gebruik, wijzigingen of nalatigheid.
- 4 DYMO aanvaardt geen aansprakelijkheid voor vervolgschade, schade of kosten ten gevolge van de machines of accessoires zelf of het gebruik ervan, met die uitzondering dat geen aansprakelijkheid wordt afgewezen voor fataal of lichamelijk letsel ten gevolge van dit soort producten.
- 5 DYMO-labelprinters werken het beste met DYMO-labels. Defecten of schade ten gevolge van het gebruik van een ander merk labels vallen niet onder deze garantie.
- 6 Deze garantie heeft geen invloed op de wettelijke rechten die u als consument geniet.

Registreren voor 2 + 1 jaar extra garantie

Registreer uw nieuwe DYMO-product en krijg 1 jaar extra garantie. Als geregistreerde gebruiker krijgt u tevens het volgende:

- Technische ondersteuning van deskundigen
- Nuttige tips en trucs over het gebruik van het product
- Speciale aanbiedingen en aankondigingen van nieuwe producten

Ga naar www.dymo.com/register

Wat te doen als het product defect is

DYMO biedt de volgende mogelijkheden voor reparatie en onderhoud:

- **DYMO-website:** In de meeste gevallen zal een bezoek aan www.dymo.com uitkomst bieden. Onder het tabblad Support (Ondersteuning) vindt u informatie over uw DYMO-product, waaronder veelgestelde vragen en oplossingen voor bekende problemen. Ook de gebruikershandleiding bevat aanvullende informatie.
- **DYMO Help Desk:** U kunt ook contact opnemen met de DYMO Help Desk waar de medewerker samen met u de aard van het probleem kan vaststellen, en u kan vertellen wat u verder kunt doen:

BE +32 - (0)2 / 700 74 53

NL +31 - (0)70/770 38 20

Intl +44 203 564 8354



©2021 NEWELL OFFICE BRANDS

www.dymo.com

NWL0001116444_C